



TickiT® Wooden Mirror Tray Instructions (model 73466)

To Remove Protective Film

Using a sharp craft knife, run the blade along all 4 edges taking great care not to slip and scratch the mirror material.

Starting in one corner, use your finger nail to carefully lift the protective sheeting and slowly peel it away from the mirror. Do not attempt to do this part with a craft knife as this will damage the mirror.

Care & Use

Our acrylic mirrors are fascinating, attractive and above all they are perfectly safe for children. They are, however, more easily scratched than glass mirrors, so care must be taken to avoid this: by using soft play items where possible, avoiding abrasives and supervising children when they are playing, your product will remain beautiful for longer. Check the mirrors regularly and remove any cracked or damaged items from play immediately. Do not submerge in water, clean using mild detergent on a soft lint free cloth, wipe away any streaks and allow to air dry.



TickiT® Wooden Mirror Tray Instructions (model 73466)

Entfernen der Schutzfolie

Fahren Sie mit der Klinge eines Cutters an den vier Kanten entlang; dabei bitte sehr vorsichtig vorgehen, um ein Abrutschen und Zerkratzen der Spiegelfläche zu vermeiden.

Heben Sie die Schutzfolie an einer Ecke vorsichtig mit dem Fingernagel an und ziehen Sie diese langsam vom Spiegel ab. Verwenden Sie hierfür nicht den Cutter, da dies den Spiegel beschädigen könnte.

Pflege und Verwendung

Unsere Acrylglas-Spiegel sind faszinierend, attraktiv und für Kinder absolut sicher. Allerdings zerkratzen sie leichter als Glasspiegel. Um dies zu vermeiden, verwenden Sie möglichst weiches Spielzeug und keine Artikel mit rauer Oberfläche und beaufsichtigen Sie die Kinder beim Spielen. So bewahrt Ihr Produkt länger sein attraktives Erscheinungsbild. Prüfen Sie die Spiegel regelmäßig und entfernen sie Artikel mit Rissen oder Beschädigungen sofort aus dem Spielbereich. Tauchen Sie die Spiegel nicht in Wasser ein. Wischen Sie Streifen mit einem fusselfreien Tuch und einem milden Reinigungsmittel ab und lassen Sie das Produkt an der Luft trocknen.

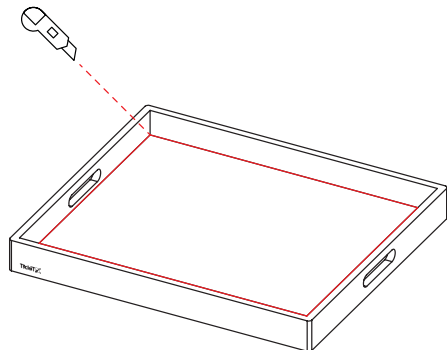

TickiT® Wooden Mirror Tray Instructions (model 73466)

Pour enlever le film protecteur

À l'aide d'un cutter, passez la lame le long des 4 bords en prenant grand soin de ne pas déraper au risque de rayer la matière acrylique.

En commençant dans un coin, soulevez délicatement le film protecteur avec l'ongle et décollez-le lentement du miroir. Ne tentez pas de décoller le film protecteur avec le cutter au risque d'endommager le miroir.

Entretien et utilisation

Nos miroirs en acrylique sont captivants, attrayants et sont sans danger pour les enfants. Cependant, ils se rayent plus facilement que les miroirs en verre. Pour éviter cela, il est conseillé d'utiliser des jouets souples durant le jeu, d'évitez les produits abrasifs et de surveiller les enfants lorsqu'ils jouent pour que le miroir conserve son joli lustre plus longtemps. Vérifiez l'état des miroirs régulièrement et retirez immédiatement du jeu tout élément fissuré ou endommagé. Ne plongez pas les miroirs dans l'eau, nettoyez avec un détergent doux et un chiffon non pelucheux, essuyez les taches et laissez sécher à l'air.



TickiT® Wooden Mirror Tray Instructions (model 73466)

Per rimuovere la pellicola protettiva

Utilizzando una taglierina affilata, far scorrere la lama lungo tutti e 4 i bordi facendo attenzione a che non scivoli e graffi il materiale dello specchio.

Iniziando da un angolo, sollevare delicatamente con le unghie delle dita il foglio protettivo e staccarlo dallo specchio. Non provare a utilizzare la taglierina, perché danneggerà lo specchio.

Cura e Utilizzo

I nostri specchi in materiale acrilico sono affascinanti, attraenti e, soprattutto, perfettamente sicuri per essere utilizzati da bambini. Tuttavia, si graffiano più facilmente di quelli in vetro, per cui occorre prestare attenzione per evitare che ciò avvenga: utilizzare, ove possibile, giocattoli morbidi, evitare oggetti abrasivi e sorvegliare i bambini durante il gioco. In questo modo, il vostro prodotto manterrà più a lungo le sue condizioni ottimali. Controllare gli specchi con regolarità e rimuovere immediatamente dall'area di gioco eventuali articoli fessurati o danneggiati. Non immergere in acqua; pulire con un detergente delicato versato su un panno morbido e privo di lanugine, rimuovere eventuali aloni e lasciare asciugare all'aria.

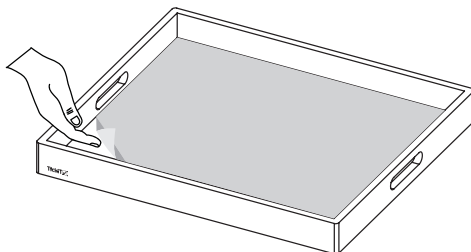



TickiT® Wooden Mirror Tray Instructions (model 73466)

Para desprender la película protectora

Empleando un cuchillo afilado para manualidades, páselo a lo largo de los 4 bordes con cuidado de no resbalar y rayar el material del espejo.

Empezando por una esquina, utilice su uña para desprender con cuidado la película protectora, pelándola lentamente de la superficie del espejo. No intente hacer esta tarea con un cuchillo para manualidades, ya que dañará el espejo.

Cuidado y uso

Nuestros espejos acrílicos son fascinantes, atrayentes y, por encima de todo, totalmente seguros para los niños. No obstante, se rayan con más facilidad que los espejos de cristal, por lo tanto, se debe tener cuidado para evitarlo. Su producto se mantendrá en buen estado durante más tiempo si se utilizan juguetes blandos, se evitan los productos abrasivos y se supervisa a los niños mientras juegan. Examine los espejos con regularidad y retire inmediatamente del juego los artículos agrietados o dañados. No sumerja en agua, limpie utilizando un detergente suave sobre un paño sin hilazas, elimine las marcas con un paño y deje secar al aire.



TickiT® Wooden Mirror Tray Instructions (model 73466)

Het verwijderen van het beschermfolie

Loop met het lemmet van een scherp mes langs de vier randen van de spiegel en zorg er daarbij voor dat het lemmet niet uitglijdt en het spiegelmetaal beschadigt.

Vervolgens kunt u met uw vingernagel het beschermfolie voorzichtig omhoogtrekken, te beginnen bij één hoek, en langzaam van de spiegel aftrekken. Doe dit deel niet met een mes, omdat de spiegel hierdoor beschadigd raakt.

Verzorging en gebruik

Onze acryl spiegels zijn fascinerend, aantrekkelijk en bovenal volledig veilig voor kinderen. Ze krassen echter sneller dan glazen spiegels, dus verdient het voorkomen hiervan speciale aandacht. Door waar mogelijk zacht speelgoed te gebruiken, schurende voorwerpen te vermijden en kinderen tijdens hun spel te superviseren, blijft uw product langer mooi. Controleer de spiegels regelmatig en verwijder ze onmiddellijk als ze scheuren of beschadigingen vertonen. Dompel de spiegels niet onder in water, maar gebruik een mild reinigingsmiddel op een zachte pluisvrije doek om strepen te verwijderen en laat de spiegel vervolgens aan de lucht drogen.

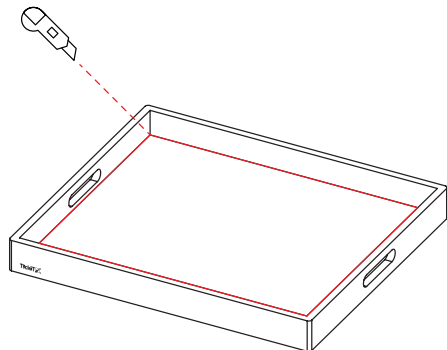

TickiT® Wooden Mirror Tray Instructions (model 73466)

Ta bort skyddsfilm

Använd en vass hobbykniv och dra kniven längs alla fyra kanterna. Se upp så att du inte slinter och repar spegelmaterialet.

Börja i ett hörn och använd fingernaglarna för att försiktigt lyfta upp skyddsfilm och långsamt dra bort den från spegel. Försök inte att göra det här steget med en hobbykniv eftersom det skadar spegel.

Skötsel och användning

Våra akrylspeglar är fascinerande, tilltalande och framför allt helt säkra för barn. De repas dock lättare än glasspeglar, så var försiktig för att undvika detta. Om mjuka leksaker används där det är möjligt och du undviker slipmedel och har översikt över barnen när de leker så kommer produkten att förbli vacker längre. Kontrollera speglarna regelbundet och låt inte barnen leka med spruckna eller skadade föremål, de ska omedelbart tas bort. Doppa inte spegeln i vatten utan rengör den med ett mildt rengöringsmedel på en mjuk luddfri trasa. Torka bort eventuella strimmor och låt lufttorka.



TickiT® Wooden Mirror Tray Instructions (model 73466)

Usuwanie folii ochronnej

Przesuń ostrze ostrego nożyka modelarskiego wzdłuż wszystkich 4 krawędzi, uważając aby nóż nie ześlizgnął się i nie zarysował tafli lustra.

Zaczynając od jednego rogu, delikatnie podważ paznokciem folię ochronną i powoli zdejmuj ją z lustra - nie próbuj wykonywać tej czynności za pomocą nożyka, bo uszkodzisz lustro.

Pielęgnacja i użytkowanie

Nasze akrylowe lustra są fascynujące i atrakcyjne, lecz przede wszystkim całkowicie bezpieczne dla dzieci. Łatwiej je jednak zarysować niż lustra szklane. Należy zatem uważać i w miarę możliwości używać do zabawy jedynie miękkich zabawek, unikając przedmiotów wykonanych z materiałów o właściwościach ściernych oraz nadzorując dzieci podczas zabawy. Dzięki temu produkt pozostanie w doskonałej kondycji na dłużej. Należy regularnie sprawdzać lustra i natychmiast usuwać z miejsca zabawy każde lustro, które jest pęknięte lub uszkodzone. Nie zanurzać w wodzie, czyścić łagodnym środkiem do mycia za pomocą miękkiej, niepozostawiającej włókien ściereczki, a następnie zetrzeć wszystkie smugi i pozostawić do wyschnięcia na powietrzu.

